



Seção São José dos Campos

São José dos Campos, 12 de julho de 2016

Ref.: SAE MS 010/16

Revisão da Mensagem SAE MS009/16
Visibilidade da Logomarca SAE BRASIL durante a Competição AeroDesign

Alertada por mensagens de concorrentes à 18ª. Competição SAE BRASIL AeroDesign, a Comissão Organizadora confirmou erro detectado na redação original da Mensagem SAE MS009/16, de 18 de maio p.p., sob o título **“Visibilidade da Logomarca SAE BRASIL durante a Competição AeroDesign”**.

Texto atualizado aplicável ao tema segue em páginas anexas a esta mensagem, com destaque em vermelho para o trecho corrigido.

A Comissão Organizadora agradece o envio de alertas e se desculpa junto às equipes pelo erro cometido.

Para maiores informações acerca do **Projeto AeroDesign**, acesse a Home Page da SAE BRASIL: www.saebrasil.org.br, ou comunique-se diretamente com **Diana Krug**, Assistente de Eventos Estudantis, através das seguintes referências para contato:

Tel: 0 11 3287- 2033 ramal 129
Fax: 0 11 3288- 6599
E-mail: aerodesign@saebrasil.org.br

Comissão Organizadora
18ª. Competição SAE BRASIL AeroDesign



Visibilidade da Logomarca SAE BRASIL durante a Competição AeroDesign

1. Camisetas

Camisetas utilizadas por competidores, representativas de suas equipes e portando logomarcas de patrocinadores, instituições de apoio e das instituições de ensino que representam, deverão, a partir de 2016, incluir a logomarca SAE BRASIL em posição de destaque, na parte central, na frente e/ou nas costas, conforme disposto em figura a seguir.

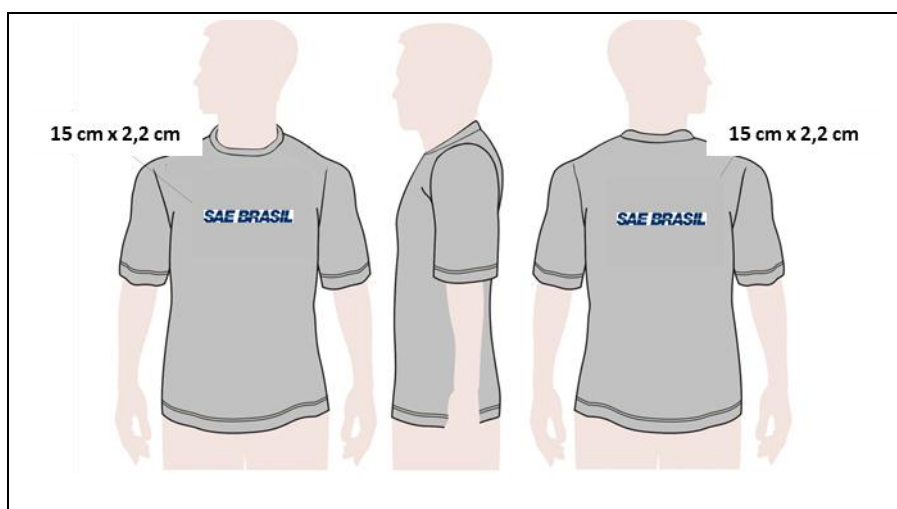

Logomarca da SAE BRASIL deverá comparecer na frente e/ou verso da camiseta da equipe, com dimensões 15 cm por 2,2 cm

2. Bonés

Da mesma forma, bonés ou chapéus usados por competidores, representativos de suas equipes e portando logomarcas de patrocinadores, instituições de apoio e das instituições de ensino que representam, deverão, a partir de 2016, incluir a logomarca SAE BRASIL em posição de destaque, na parte central, na frente, conforme disposto em figura a seguir.



Logomarca da Competição AeroDesign deverá comparecer na frente do boné, com dimensões yy cm x zz cm



3. Aeronaves

Aeronaves das classes Regular, Advanced e Micro portando logomarcas de patrocinadores, instituições de apoio e das instituições de ensino que representam deverão incluir logomarca da SAE BRASIL e da Competição SAE BRASIL AeroDesign, posicionadas em cada uma das semi asas da seguinte forma:

Aeronaves da Classe Regular a Advanced

Logomarca da SAE BRASIL com as dimensões de **21 x 3cm⁽¹⁾** posicionada a 25% da envergadura a partir da raiz. A logomarca deve ser posicionada no extradorso da asa com a maior dimensão (21 cm) ao longo da envergadura.

Logomarca da Competição SAE BRASIL AeroDesign com dimensões aproximadas de **5 X 12cm⁽²⁾** posicionada a 25% da envergadura a partir da raiz. A logomarca deve ser posicionada no extradorso da asa com a maior dimensão (12 cm) ao longo da envergadura e no mesmo sentido de leitura da logomarca da SAE Brasil.

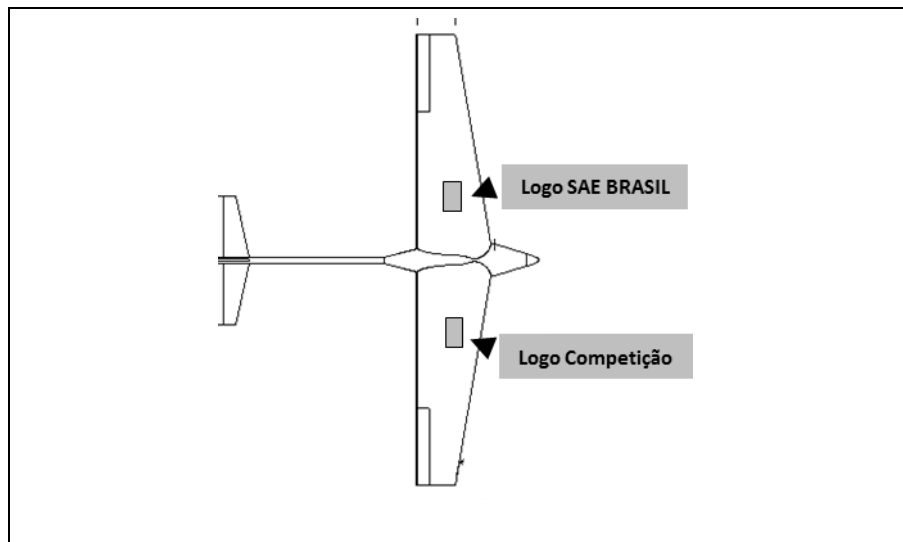

Logomarcas da SAE BRASIL e da Competição deverão comparecer nas semi-asas das aeronaves competidoras

Aeronaves da Classe Micro

Logomarca da SAE BRASIL com as dimensões de **14 x 2cm⁽¹⁾** posicionada a 25% da envergadura a partir da raiz. A logomarca deve ser posicionada no extradorso da asa com a maior dimensão (20 cm) ao longo da envergadura.

Logomarca da Competição SAE BRASIL AeroDesign com dimensões aproximadas de **3 X 7cm⁽¹⁾** posicionada a 25% da envergadura a partir da raiz. A logomarca deve ser posicionada no extradorso da asa com a maior dimensão (7 cm) ao longo da envergadura e no mesmo sentido de leitura da logomarca da SAE Brasil.

(1) Dimensões conforme proporções oficiais da Logomarca da SAE BRASIL e Competição SAE BRASIL AeroDesign.



4. Fornecimento de arquivos gráficos

A SAE BRASIL disponibilizou no dia 18 de maio de 2016 arquivos em formato jpeg de alta resolução das logomarcas da SAE BRASIL e da competição AeroDesign